



MOBILE WASTE OIL UNIT 35 LITRES FOR MOTOR BIKES

35 LITERS LÅG SPILLOLJE- BEHÅLLARE FÖR MC



Part No. / Art. Nr. / Réf.:
39551

GENERAL / ALLMÄNT

GENERAL

EN

35 litre mobile waste oil drainer. The unit incorporates a low profile pivoting funnel for gravity collection from Motorbikes on service lifts. Discharge by air at 0,5 bar. The unit is fitted with a pressure safety valve and a 0,5 bar preset regulator. Shut-off valve below funnel. 1,5 m discharge valve with open end. Minimum/maximum height of the top edge of the funnel: 700/1000 mm.

ALLMÄNT

SE

Mobil spilloljetömmare, 35 liter. Enheten har en utsvängande lågprofilsskål för gravitationstömning av spillolja från motorcyklar placerade på lyftar. Tömning kan ske med tryckluft, max 0,5 bar. Enheten är försedd med en säkerhetsventil och en förinställd tryckregulator på 0,5 bar. Avstängningsventil finns under skålen. Tömnings slang på 1,5 m med öppen ände ingår. Min/max höjd vid toppen av skålen: 700/1000mm

DISCHARGE BY PRESSURE

EN

Place the discharge hose into a waste oil storage tank or drum. Close the shut-off valve under the funnel. Connect compressed air to the connector of the unit (see figure). **ATTENTION: Maximum air pressure 0,5 bar.** Once the container is empty, replace the hose and open the funnel shut-off valve.

TÖMNING VIA TRYCKLUFT

SE

Placera tömningsslangen i en spilloljebehållare eller fat. Stäng ventilen under skålen. Anslut tryckluft till anslutningen (se bild). **VARNING: Max lufttryck 0,5 bar.** När tömningen av enheten är klar, häng tillbaka slangen och öppna ventilen under skålen.

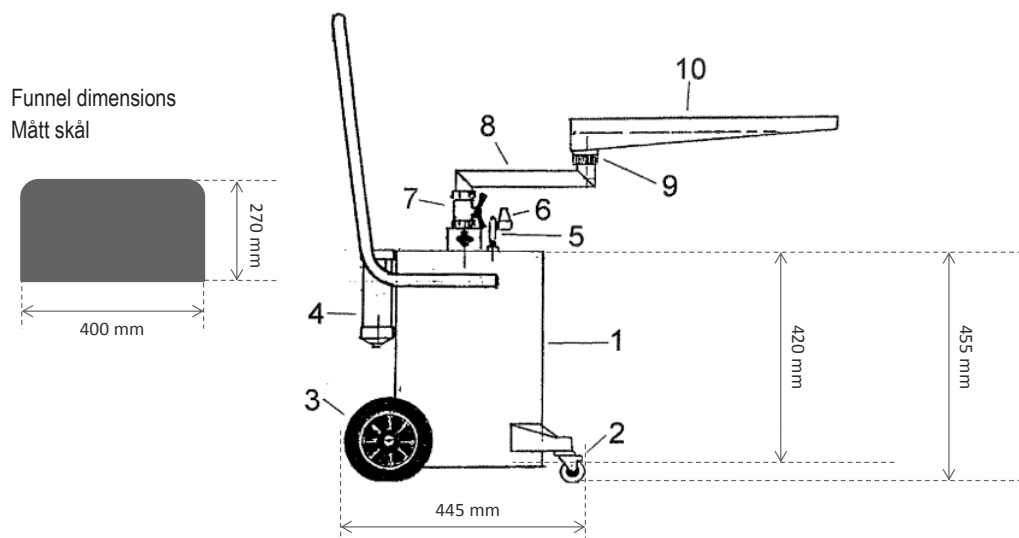
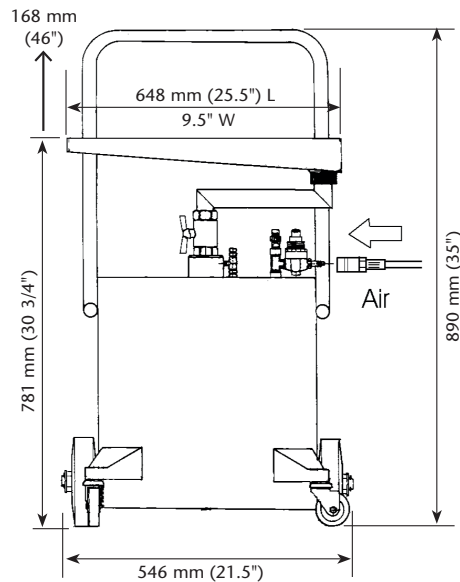

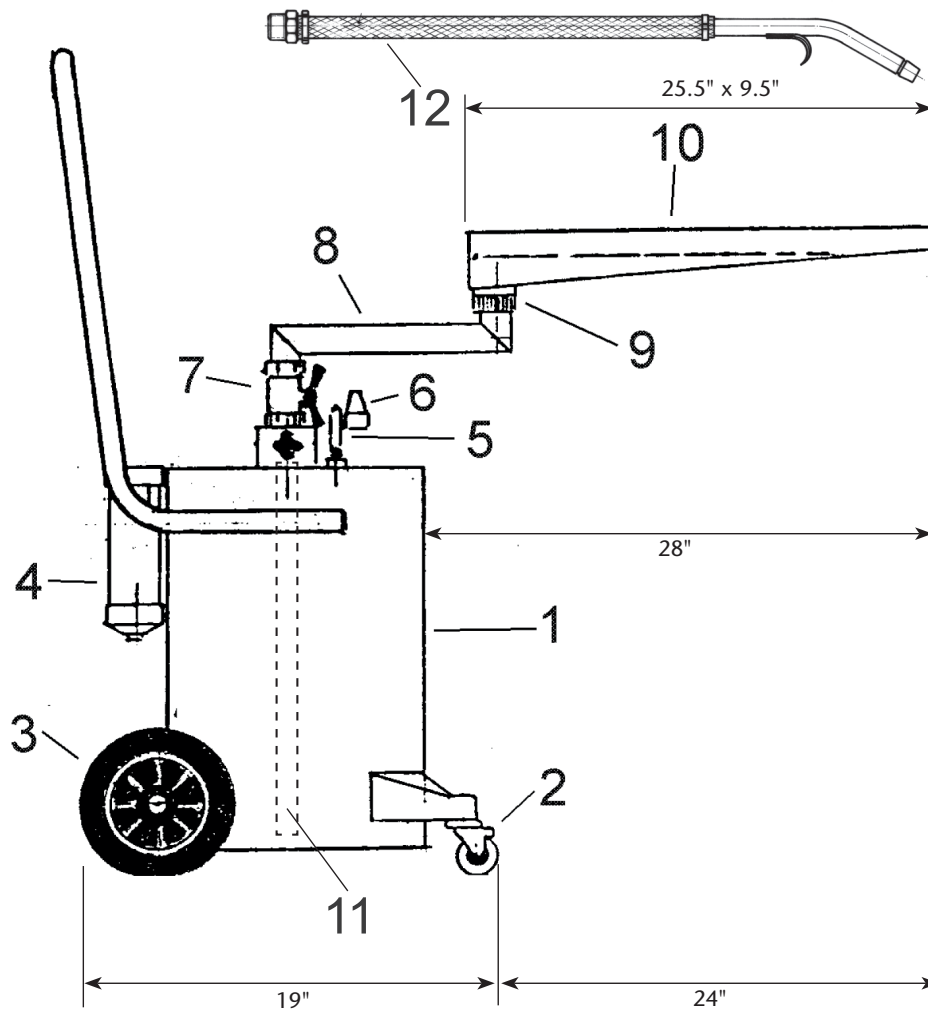

EN SE

| PART NO | POS | CONSIST OF | BESTÅR AV | QUANTITY / ANTAL |
|---------|------|-----------------------|--------------------|---------------------|
| 743450 | 1 | Container assembly | Behållare komplett | 1 |
| 951206 | 2 | Castor wheel | Svängbart hjul | 2 |
| 951116 | 3 | Wheel | Hjul | 2 |
| 743385 | 4 | Hose support assembly | Stöd för slang | 1 |
| 951453 | 5 | Security valve | Säkerhetsventil | 1 |
| 240201 | 6 | Pressure regulator | Tryckregulator | 1 |
| 950314 | 7 | Ball valve | Kulventil | 1 |
| 743460 | 8 | Funnel tube | Rör till skål | 1 |
| 743455 | 9-10 | Funnel assembly | Skål komplett | 1 |
| 743459 | 11 | Tube | Rör | 1 |
| 743454 | 12 | Discharge hose | Tömnings slang | 1 |